



ABSOLUTE

BRUTUS

/////// **MARÇO - 2025** //////////////

PARA QUEM É A LINHA BRUTUS?

- Originalmente pensada para praticantes de **Dirt Jump, Pumptrack e Freeride**.
- Atual campeão Catarinense de **BMX Race** usa quadro e peças Brutus
- Por conta do visual, custo acessível e alinhamento técnico, se tornou referência entre praticantes de “**grau**” e “**wheeling**”.
- Peças **robustas**, com visual e grafismos **arrojados**.
- Linha em **plena expansão e renovação**, com mais de 50 novos ítems apenas no primeiro trimestre de 2025.

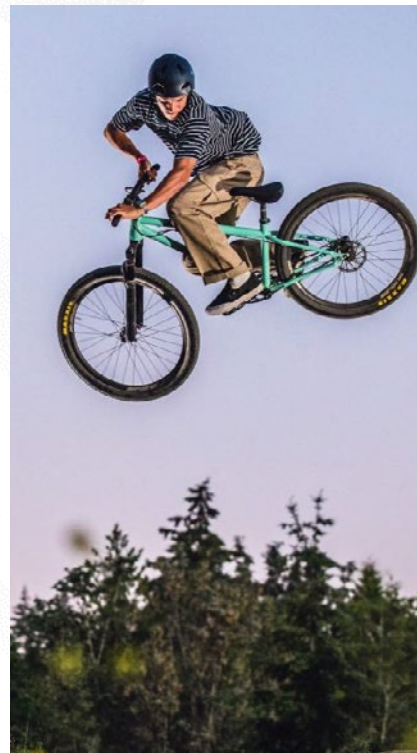

DIRT JUMP



GRAU



PUMP TRACK



QUADRO NERO 5

- Não é Brutus mas se tornou sucesso entre o público do “grau”
- Quadro MTB 29”
- 8 opções de cores
- Tamanhos S e XS são os desejados
- Tem sido montados tanto com 26 quanto com 29”

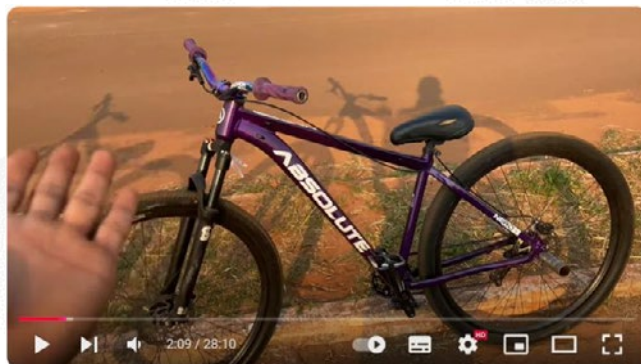

QUADRO BRUTUS 3

- Aro 26"
- **Geometria** baseada em quadros de **alta performance** (Dirt Jump e Pumptrack)
- **Traseira mais curta** entre as marcas nacionais (400mm)
- Mais ágil em manobras e mais **fácil de empinar**
- **Compatível com câmbio dianteiro**
31.8mm top pull
- Tubulação com visual exclusivo
- Novo tubo de direção **mais robusto**
- Novo grafismo em 3 combinações de cores
- **20% mais barato que a versão anterior**
- **Previsão Fevereiro**



QUADRO BRUTUS PRO

- Aro 26"
- **Geometria** baseada em quadros de **alta performance**
- **Gancheira horizontal** (ideal para uso sem câmbio)
- Traseira ainda **mais curta** (395mm)
- **Mais ágil** em manobras e mais fácil de empinar
- **NÃO COMPATÍVEL COM CÂMBIO DIANTEIRO**
- Compatível com câmbio traseiro
- Tubulação com visual exclusivo
- Novo tubo de direção **mais robusto**
- Novo grafismo em 4 combinações de cores
- Preço similar ao Brutus 3
- **Previsão Fevereiro**



KIT DE CONVERSÃO SINGLE SPEED BRUTUS

- Engrenagem simples para usar cubos “tipo cassete” com apenas uma marcha
- Engrenagem em aço 16 dentes
- Espaçadores em alumínio
- **MUITO MAIS BARATO** do que o modelo que tínhamos no passado
- **Previsão Fevereiro**



TENSIONADOR DE CORRENTE BRUTUS

- Tensiona a corrente, como um câmbio traseiro
- Possibilita uso de apenas uma marcha em quadros com gancheira vertical
- Por ser articulado, pode ser usado em bikes full-suspension



GARFOS BRUTUS DJ E FR

- Modelo **pioneiro no mercado nacional**
- Aro 26"
- Hastes de **34mm** em aço
- Visual **robusto** agrega valor
- Canelas e crown em **alumínio**
- DJ – 100mm de curso
- FR – 150mm de curso
- Apenas freio a disco
- **SUPER ACESSÍVEL**
- Presente na maioria das montagens de bikes de “grau”



GARFOS BRUTUS DJ PRO E FR PRO



- Versão com **controle hidráulico**
- Melhor **performance** para uso “sério”
- **Ajuste de retorno**
- **Ajuste de compressão + trava**
- Mais seguro e confiável



GARFOS BRUTUS RL

- Garfo rígido em aço de **alta qualidade**
- Versões 26" e 29"
- Compatíveis com freios **ferradura e disco**
- Compatíveis com pneus **até 2.5"**
- **Rebaixado** para facilitar RL
- **Previsão Março**



GARFOS NERO

- Não é Brutus mas se tornou sucesso entre o público do “grau”
- **Aro 26”**
- Versões com hastes de 30 e 32mm em aço
- Canelas e crown em **alumínio**
- Versões com **100 e 120mm** de curso
- **Nero 32** apenas para freios a disco
- **Nero 30** para freios a disco e **v-brake**
- **AINDA MAIS ACESSÍVEL**
- Presente em muitas montagens de bikes de “grau”



AROS E RODAS BRUTUS

- **Novos aros mais leves (850>720g)**
- Largura interna: **31,5mm**
- Visual **super robusto**
- Cubos de aço com esferas e blocagem
- Roda Livre
- 32 raios pretos
- **PREÇO AGRESSIVO PARA MONTAGEM (EXCLUSIVO)**
- 4 pares por caixa
- **Aros avulsos disponíveis (32 e 36f)**
- Mais acessível que o principal concorrente

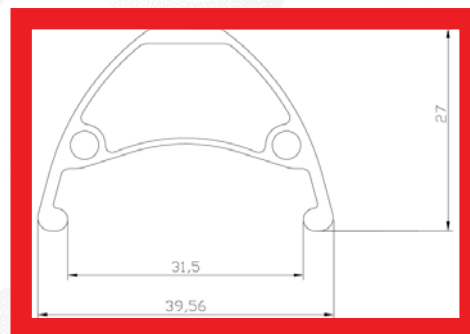

CUBOS PRIME 6 PAWL

- Não é Brutus mas apela para o público alvo
- Cubos de alta performance com blocagem e adaptadores para eixo passante (12x142 / 15x100mm)
- Núcleo com **6 macaquinhos barulhento**
- Versões com 28, 32 e **36 furos**
- **VERSÕES PRETA E OIL SLICK JÁ A VENDA**
- Versões **Azul, Roxo e Vermelho** chegando
- **Previsão Fevereiro**



FREIO A DISCO HIDRÁULICO BRUTUS

- Primeiro freio de **4 pistões** da linha Absolute
- **Mais potência e controle** em qualquer situação
- Usa pastilhas padrão Shimano de 4 pistões
- Disco dianteiro de **180mm** e traseiro de 160mm na caixa
- Ideal para **modalidades extremas e pilotos pesados**
- **Grafismo arrojado** se destaca entre a concorrência



GUIDÃO BRUTUS

- Sucesso desde o lançamento
- 31.8mm de diâmetro
- 780mm de comprimento
- 30mm de elevação
- Alumínio de alta qualidade
- Visual neutro facilita combinação



GUIDÃO BRUTUS 50

- Mais alto (50mm de elevação)
- Mais colorido (**8 opções de cores**)
- Mais acessível (**25% mais barato**)
- **31.8mm** de diâmetro
- **780mm** de comprimento
- Visual **moderno e arrojado**
- Perfeito para **customização**
- **Previsão Fevereiro**



SUPOORTE DE GUIDÃO BRUTUS II

- Alumínio usinado em **CNC**
- Mais colorido (**8 opções de cores**)
- Mais acessível (**45% mais barato**)
- Para guidão 31.8mm
- 30mm de comprimento
- Visual **moderno e arrojado**
- Perfeito para **customização**
- **Previsão Fevereiro**



SUPORTE DE GUIDÃO BRUTUS 35

- Alumínio usinado em **CNC**
- Para **guidão de 35mm**
- 35mm de comprimento
- Produto **único no mercado** nesta faixa de preço
- Ítem presente em **e-bikes** e bikes modernas de DH e Enduro
- **Previsão Fevereiro**



MANOPLAS BMX

- Modelos BMX1 e BMX2 tem 145mm de comprimento e flange
- Lançamento de versões bicolores (marmorizado) foi sucesso em Ago/24
- Ainda não conseguimos atender a demanda
- Novo modelo BMX3 tem **160mm, não tem flange** e conta com novo composto (+grip)
- Chega em 10 combinações de cores
- **2 DELAS TRICOLORES (NOVIDADE NO MERCADO)**
- Primeiro modelo a contar com **tampa com logo Absolute**



PEDAL BRUTUS FLAT

- Sucesso de vendas desde 2023
- Plataforma em **alumínio** de grandes dimensões
- **Eixo em aço**
- **Esferado** (desmontável para manutenção)
- Visual moderno
- **7 NOVAS CORES** chegando (inclusive Oil Slick)
- Preço **acessível**
- **Previsão Fevereiro**



PEDAL PRIME FLAT E WILD FLAT

- Não são Brutus mas apelam para o mesmo público
- Ideais, também, para uso em e-bikes, DH e Enduro

Prime Flat

- Grande plataforma em alumínio
- Cravos em aço removíveis
- Eixo em cr-mo
- Roletado

Wild Flat

- Grande plataforma em Nylon
- Cravos em aço removíveis (mais grip)
- Eixo em cr-mo
- Roletado



SELIM BRUTUS

- Sucesso Absoluto de vendas há 2 anos (ainda não conseguimos atender a demanda)
- Design no estilo BMX, pensado para receber impactos
- **218 X 147mm**
- **“Pegas” para manobras** nas extremidades
- Inicialmente disponível nas versões Pto/Bco e Pto/Pto
- **7 NOVAS CORES CHEGANDO**
- Primeiro selim do mercado com **base colorida**
- Primeiro selim do mercado com **opção na cor “Camaleão”**



SELIM BRUTUS PRO

- Produzido em materiais mais refinados e resistentes
- Maiores dimensões (243 x 160mm)
- Versão Absolute do selim mais desejado do público alvo (mesmo modelo e mesmo fabricante)
- Sem grafismo – Liso
- Com etiqueta na lateral
- Edição limitada – Apenas um container



APOIO TROLHA

- Em linha desde 2018
- Se tornou febre por causa da “galera do grau”
- Para apoiar os pés nas pontas dos eixos das rodas
- Item acessível
- Grande volume de vendas
- Disponível em Preto e Prata
- 5 novas cores em produção
- Amarelo, Azul, Verde, Vermelho e Oil Slick
- **Previsão Fevereiro**



LINHA RSD

- Acessórios acessíveis
- Fácil instalação
- Visual “motocross” agrega valor para público juvenil
- Paralamas e protetores de mão
- Diversas cores



MENÇÕES ESPECIAIS

Pneus

- Kenda Flame
- Kenda K-Rad (Kevlar)



Pedivelas

- Absolute Wild c/ coroa de aço
- Absolute Prime Direct





ABSOLUTE

ABSOLUTEBIKES.COM.BR



ABSOLUTEBIKE



ABSOLUTEBIKEOFICIAL